

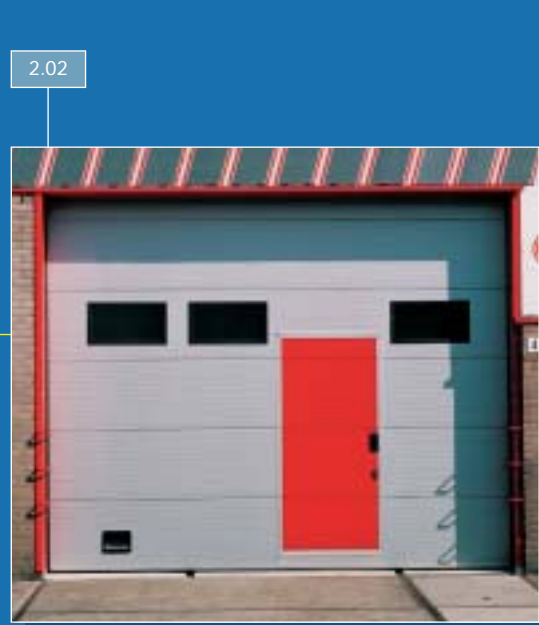

2.01



2.02



2.05

2.06



2.09

2.10



Naast het ontwerpen van eigen bedrijfsdeuren heeft Matex Deuren het exclusieve dealerschap van Faltec bedrijfsdeuren. Faltec produceert overheaddeuren, overheadvouwdeuren en vouwdeuren voor de industrie van bijzonder hoge kwaliteit.

Faltec F40 : De nieuwste generatie van industriële overheaddeuren.

Bij de ontwikkeling is de nadruk gelegd op het vergroten van de algemene veiligheid. Dit is vertaald in de volgende beveiligingen: veerbreekbeveiliging, vingertipbeveiliging, kabelbreekbeveiliging (optioneel) en rail- of rolhouderbeschermers (optioneel).

Dit deurttype kan uitgevoerd met diverse typen glassecties, zoals rechthoekige of ovale dubbel-plexiglas ramen. Tevens kunnen volledige glassecties in een deurblad worden aangebracht. In deze glassecties kan enkel hardglas, enkel acrylaat, dubbel acrylaat of dubbel geïsoleerd acrylaat worden geplaatst.

Deze deur kan worden uitgevoerd met een ingebouwde loopdeur. De panelen worden geleverd in 20 standaardkleuren.

Uiteraard kunnen de panelen optioneel in alle mogelijke RAL-kleuren worden geleverd. De overheaddeuren zijn uitgebalanceerd met individueel berekende torsieveren. Dit zorgt voor een optimale bediening van de deur. Met een elektrische aandrijving neemt de levensduur van de deuren toe vanwege de gelijkmatige belasting van alle draaiende delen.

Bediening/Gebruiksgemak:

Naast handmatige bediening kunnen de deuren worden voorzien van alle mogelijke automatische bedieningssystemen. Zoals drukknopbediening, afstandsbediening, sleutel-schakelaar, radar, inductielusaansturing, trekkoord-schakelaars enz.

Panelen:

De deuren zijn opgebouwd uit panelen die speciaal voor dit doel geproduceerd worden. Tijdens het continu productieproces worden in de staalvezelzinkte panelen strippen ingeschuimd voor een degelijke bevestiging van het deurbeslag.

De paneeldikte is 42 mm, de paneelhoogte 600 mm. Het bovenpaneel wordt op maat gemaakt. Het oppervlak is voorzien van een "micro rill"-structuur dat de deur een moderne en unieke uitstraling geeft.

Veiligheid

Faltec besteedt bovengemiddeld veel aandacht aan de veiligheid van haar deuren. Faltec-deuren voldoen volledig aan de strenge Europese veiligheidseisen.

Kwaliteit

Alle Faltec-deuren zijn uiteraard met een CE-keur uitgerust, conform Europese richtlijnen.

ISO 9001

Alle Faltec fabrieken zijn al jaren ISO-gecertificeerd en waarborgen daarmee de constante hoge kwaliteit die klanten gewend zijn. Matex Deuren is VCA gecertificeerd en zorgt daarmee voor een constante, gecontroleerde topkwaliteit in zowel de montage als het onderhoud van uw industriëledeuren.

Geschiedenis:

Sinds de oprichting in 1965 heeft Matex Deuren zich een specialist getoond in deuren voor industriële toepassingen. Vanaf deze beginjaren is Matex Deuren een ontwerper en producent voor zeer speciale deurconstructies.

Om enkele voorbeelden te geven:

- Deuren voor kraanbaan doorvoeren.
- Schuifdeuren voor vliegtuighangars.
- Roldeuren met wegklapbare stijlen/geleiders.
- 'Spijlen' overheaddeuren voor parkeergarages.
- Rol- en schuifdeuren geschikt voor extreem hoge (explosie) belastingen.
- Diverse deuren geschikt voor evenementenhallen d.w.z. met ingebouwde 2-vleugelige vluchtdeuren.
- Bedrijfsdeuren met een hoge openingsnelheid.

Referenties:

Schiphol, Shell, DSM, Corus, DuPont, NOB, Akzo, Nutricia, Stiho, Lyondell, Aviodrome, Sita, Essent, Damen, Imtech, Agrifirm, Gamma, Kwik-Fit, De Telegraaf, VDL, Rockwool, DGW&T, Mammoet, Velling Aalsmeer, Velling ZON, Terberg, Nedtrain, Thermphos, City-box. Diverse garagebedrijven o.a. Ford, Opel, Toyota, Renault, Volkswagen, Mercedes, Volvo. Brandweergarages o.a. Utrecht, Amersfoort, Haarlem. Evenementenhallen o.a. Jaarbeurs, Fed Leeuwarden, Hardenberg, Americahal Apeldoorn, Veemarkthallen Utrecht. Diverse snelsluitende deuren voor parkeergarages en wasstraten e.d. Onze engineeringafdeling kan een passende afsluiting ontwerpen voor iedere opening.

Matex Deuren service en onderhoud

Uw bedrijfsdeur is een belangrijk en vaak onmisbaar onderdeel van uw bedrijfsvoering. Matex Deuren begrijpt dat en streeft naar een optimaal prestatieniveau van alle door ons geleverde deuren. Matex Deuren heeft daarom een 24-uurs storingsdienst die zeven dagen per week voor u gereed staat. In het geval van storing aan uw deur, bent u binnen de kortst mogelijke tijd geholpen.

Ook de beste deuren hebben regelmatig onderhoud nodig om goed te blijven werken onder de zware omstandigheden waaraan zij bloot staan. Voor een optimale betrouwbare werking van uw deuren raden wij daarom aan om een onderhoudscontract met Matex Deuren af te sluiten. Uw deuren worden dan tijdig gecontroleerd en perfect onderhouden. Matex Deuren levert overigens ook eerste klas merkonafhankelijk onderhoud voor deuren door derden geleverd.



2.03



2.04



2.07



2.08



2.11

2.12



Overheaddeurmodel
F40

Inbouwmogelijkheden:
Iedere overheaddeur is maatwerk en moet exact uitgebalanceerd worden. Daarom calculeren wij voor elke deur een individueel berekend verenpakket. De zwaarte en de afmetingen van de torsie-veren en kabeltrommels worden bepaald door de afmetingen, de loop en het gewicht van het deurblad. In overleg met onze engineering-afdeling zijn speciale beslagsets samen te stellen. Zodat uw Matex-deur uniek is en u zeker bent van optimale prestaties. Hiernaast worden de inbouw-mogelijkheden aangegeven.

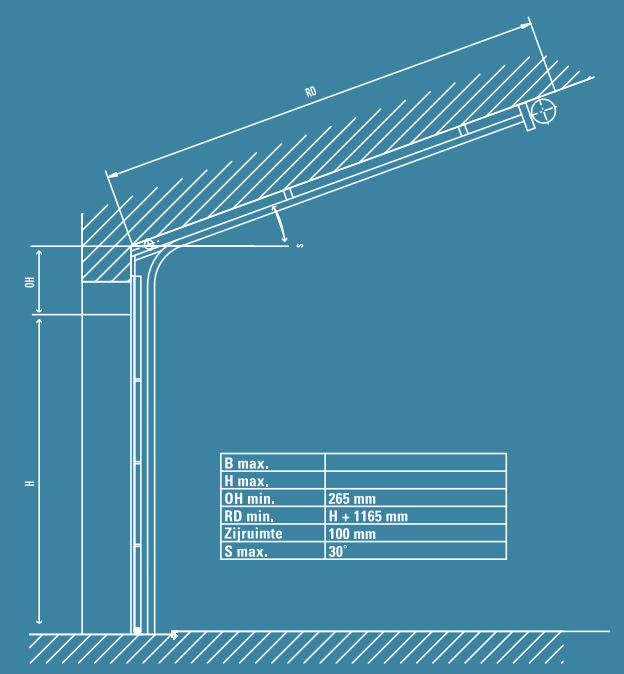
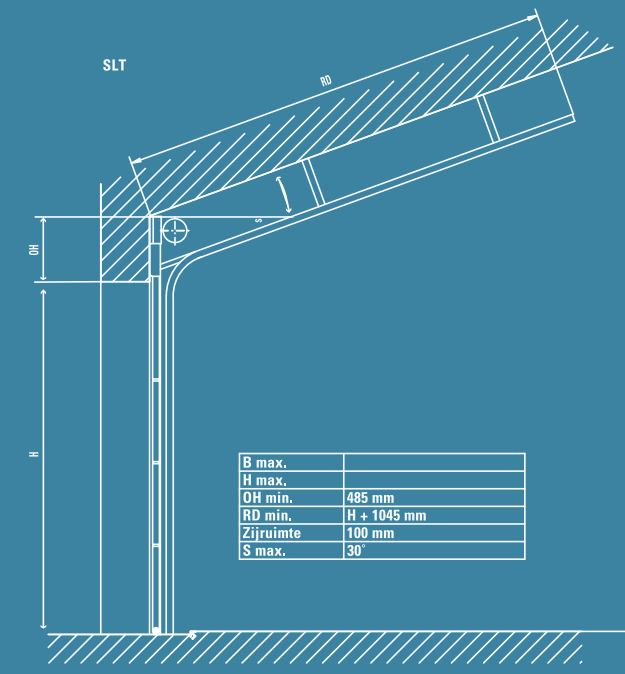
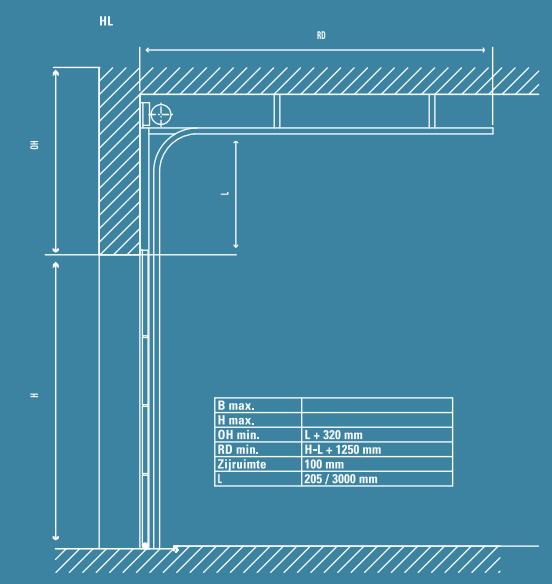
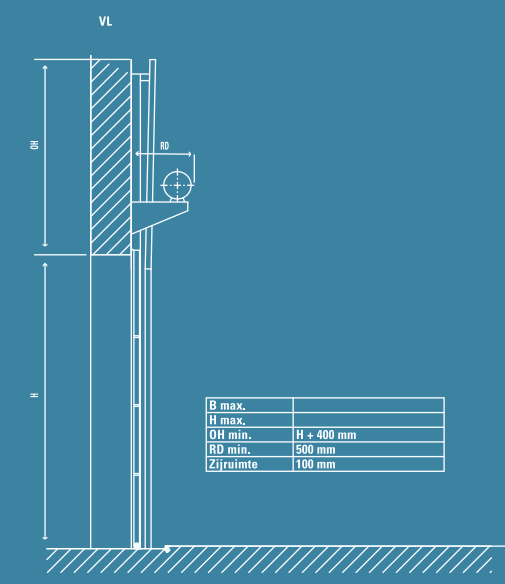
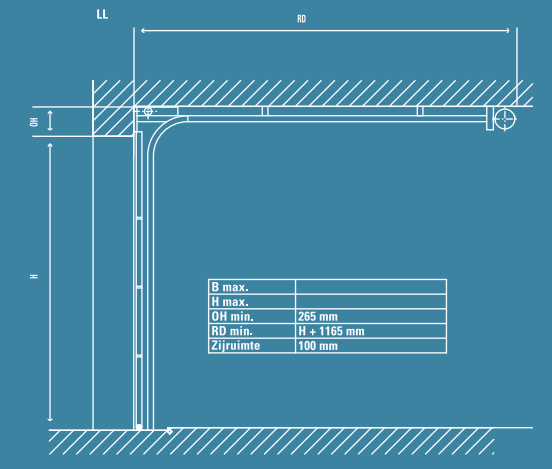
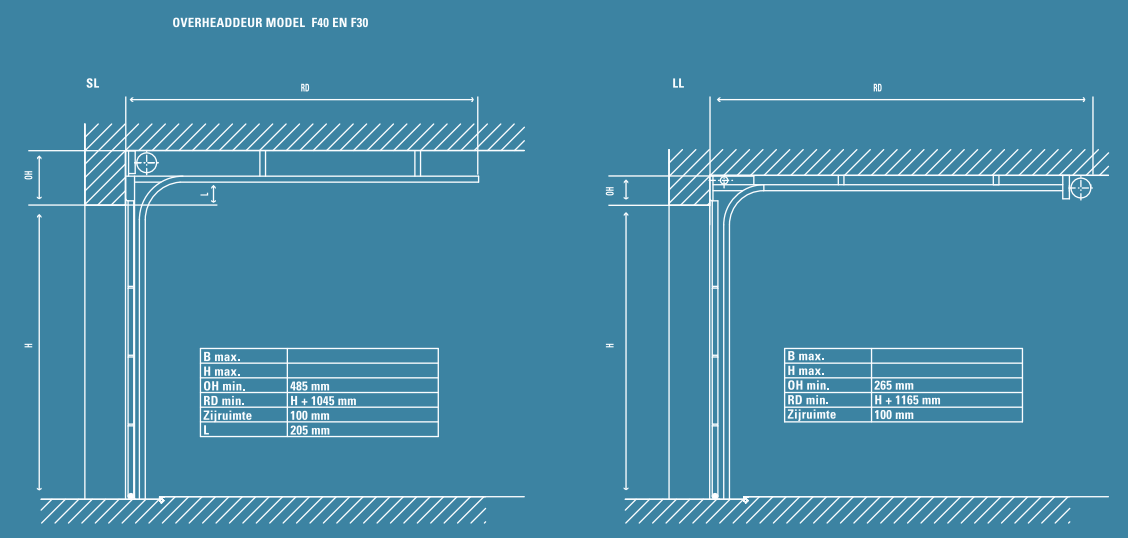

Matex Deuren bv
Damzicht 15
Postbus 40
3454 ZG De Meern



Telefoon: (030) 662 90 29
Telefax: (030) 666 53 98
E-mail: info@matexdeuren.nl
www.matexdeuren.nl

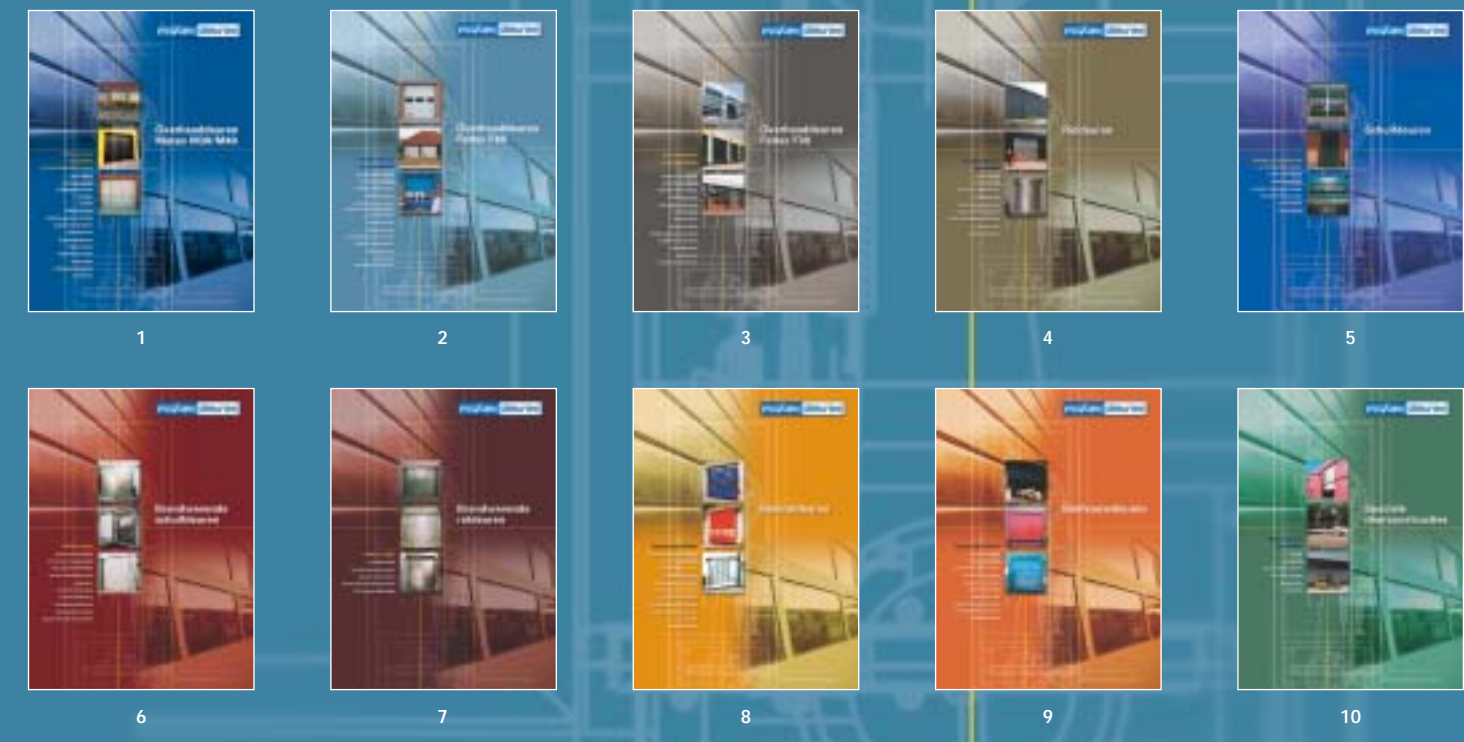

2

Overheaddeuren
Faltec F40



- Overheaddeuren
- van topkwaliteit
- veerbreukbeveiliging
- vingertipbeveiliging
- kabelbreukbeveiliging
- railbeschermers
- rolhouderbeschermers
- diverse soorten glassecties
- enkel-hardglas
- enkel-acrylaat
- dubbel-acrylaat
- dubbel-geïsoleerd acrylaat
- ingebouwde loopdeur
- elke RAL-kleur
- individueel
- berekende torsieveren